

## Gebrauchte CNC Siebdruckmaschine Hersteller Balsfulland inkl. externe Vorbehandlungstation

### Maschinenkonzept:

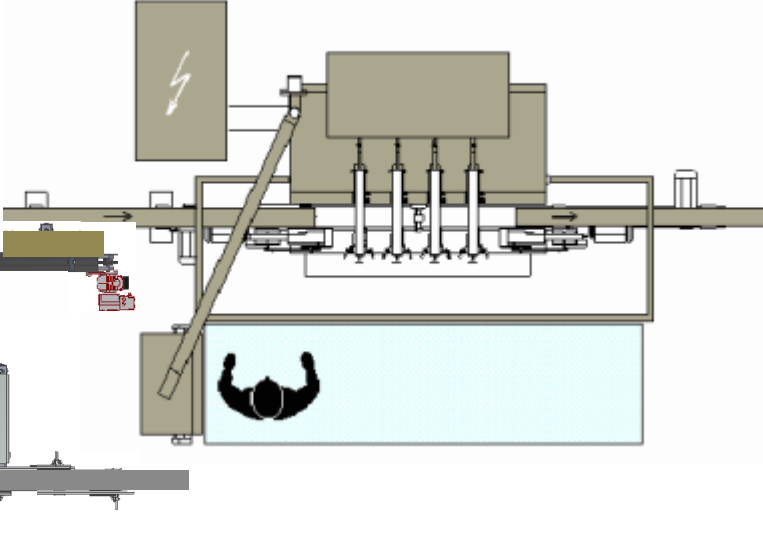

### Maschinenkonzept bestehend aus:

#### 1. CNC Siebdruckmaschine Balsfulland:

Typ: 1000 G

4 Stationen davon

3 Druckwerke und 1 UV-Station IST

Baujahr: 2007

#### 2. Externe Vorbehandlungstation GST

Baujahr: 2017

Hebe- und Drehstation Servo-  
pneumatisch

Inkl. Hill Brenneranlage

Steuerung Siemens S7

### Abmessungen Maschine:

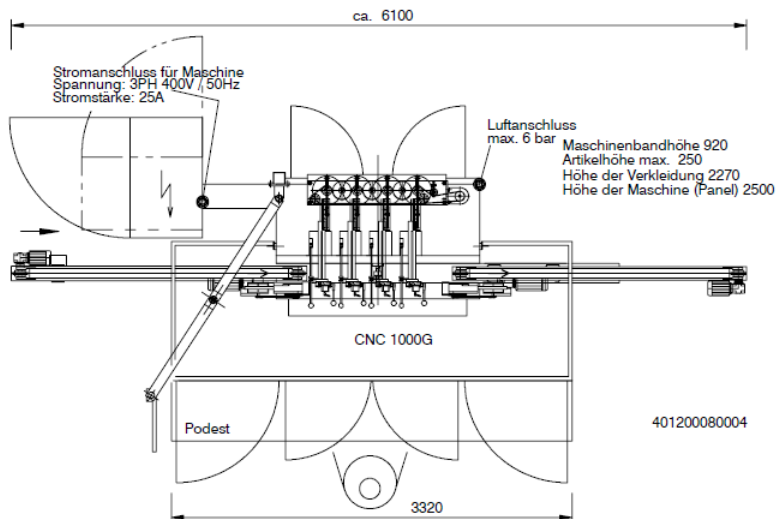

GST Dekortechnik GmbH  
Kronacher Strasse 21a  
D-96361 Steinbach am Wald

Tel.: 0049 9263 9928021  
Fax: 0049 9263 9928031  
Email: [info@gst-technik.de](mailto:info@gst-technik.de)  
[www.gst-technik.de](http://www.gst-technik.de)

VR Bank Oberfranken Mitte  
IBAN: DE 5977 1900 0000 01830694  
SWIFT: GENODEF1KU1

Rechtform: GmbH Registergericht: Coburg HRB 3758 Geschäftsführung: Silke Schneider-Arm / Carsten Eilers

UST-ID Nr. DE 813839114

## Maschinendaten CNC Balsfulland:

### Maschinendaten

#### Verfahrwege

In mm	CNC 1500
Y-Achse (Siebachse)	490
X-Achse (Horizontalachse)	1650
Z-Achse (Vertikalachse)	550
A-Achse (Rundachse)	unendlich

#### Geschwindigkeit:

In m/min	CNC 500
Max. Verfahrgeschwindigkeit pro Achse	100

#### Motoren:

- Wartungsfreie digitale AC-Servomotoren.

#### Steuerung:

- 4-Achsen-Simultan-CNC-Steuerung.
- Dialog-Bedienerführung.
- 10,4" - Farb-TFT-touchscreen-Display.

#### Anschlusswerte Elektrik:

- 3 x 380/400 V + N + PE  
50/60 cps \* 8,5 kW \* Sicherung 25 A.

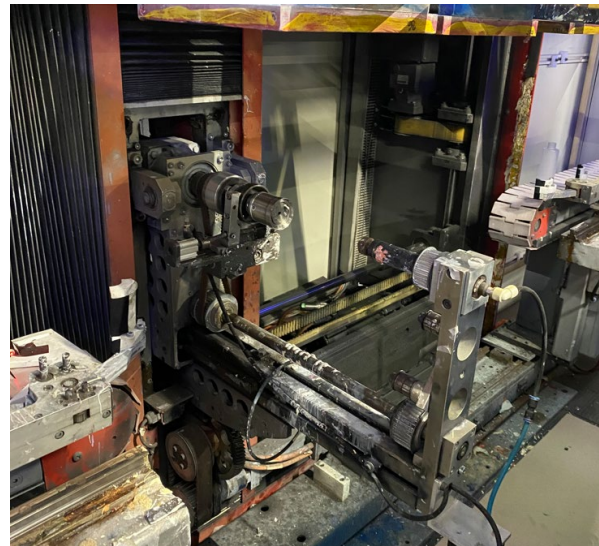

GST Dekortechnik GmbH  
Kronacher Strasse 21a  
D-96361 Steinbach am Wald

Tel.: 0049 9263 9928021  
Fax: 0049 9263 9928031  
Email: [info@gst-technik.de](mailto:info@gst-technik.de)  
[www.gst-technik.de](http://www.gst-technik.de)

VR Bank Oberfranken Mitte  
IBAN: DE 5977 1900 0000 01830694  
SWIFT: GENODEF1KU1

Rechtform: GmbH Registergericht: Coburg HRB 3758 Geschäftsführung: Silke Schneider-Arm / Carsten Eilers  
UST-ID Nr. DE 813839114





**Hebe- und Drehstation/ Artikelzuführung stehend auf dem Band**



GST Dekortechnik GmbH  
Kronacher Strasse 21a  
D-96361 Steinbach am Wald

Tel.: 0049 9263 9928021  
Fax: 0049 9263 9928031  
Email: [info@gst-technik.de](mailto:info@gst-technik.de)  
[www.gst-technik.de](http://www.gst-technik.de)

VR Bank Oberfranken Mitte  
IBAN: DE 5977 1900 0000 01830694  
SWIFT: GENODEF1KU1

Rechtform: GmbH Registergericht: Coburg HRB 3758 Geschäftsführung: Silke Schneider-Arm / Carsten Eilers  
UST-ID Nr. DE 813839114